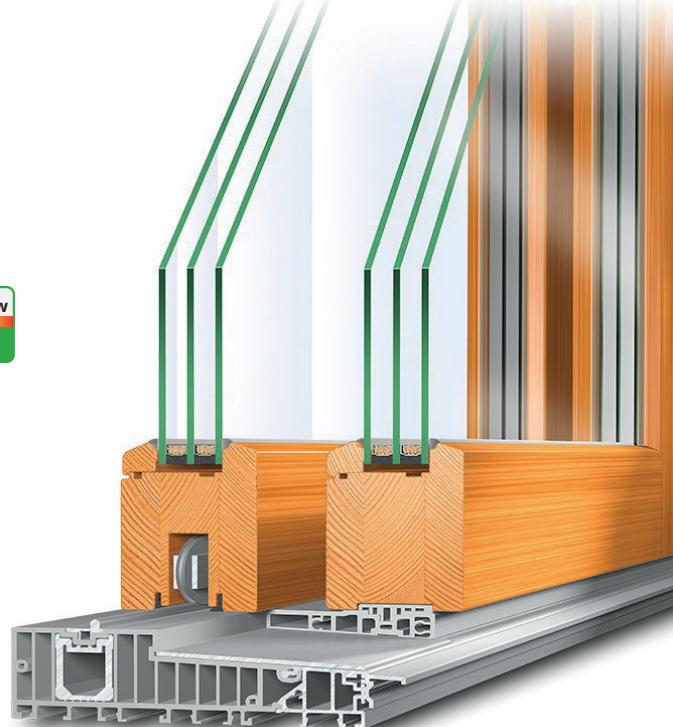

SCHEMA TECNICA

# Porte alzanti scorrevoli Classico IV 78

**Valore U<sub>w</sub>**  
≥ 0,94

- Posa in luce
- Design complanare e a filo
- Profondità di montaggio 180 mm

**Risparmio energetico con le nuove finestre**

Coeff. U <sub>w</sub> (vecchio)	3,50 W/(m <sup>2</sup> K)
Coeff. U <sub>w</sub> (nuovo)	0,94 W/(m <sup>2</sup> K)
Superficie della finestra	30 m <sup>2</sup>
Risparmio annuo sul riscaldamento	1.090 litri
Scarico annuale di anidride carbonica	2.943 kg

**Indicazioni energetiche**

Fattore di conversione chilogrammo/ litro di olio combustibile	1,19
Conversione del potere calorifico Wh/kg	11.800
Efficienza di riscaldamento	0,75

**DOTAZIONI DI SICURZZA / FERRAMENTA****STANDARD:**

- 2 punti di chiusura
- Guida superiore predisposta per il sistema SoftClose
- Soglia, gocciolatoio in legno standard 20 mm
- Peso massimo dell'anta: 450 kg

**OPZIONALE:**

- Livelli di sicurezza: Serratura a 4 punti, RC2 EN 1627-1630
- Movimento comfort
- Ferramenta fino a 600 kg
- SoftClose
- Contatto magnetico Aerocontrol per sistemi di allarme
- Soglia accessibile per le persone a mobilità ridotta
- Soglia, gocciolatoio in legno 50 mm o 90 mm

**COLORI**

- Interno: tutti i colori del legno e i colori RAL elencati nel configuratore  
Vernici ecologiche a base d'acqua
- Maniglione: bianco, EV1, F9, C33 bronzo medio, RAL 8022 marrone nerastro

**SPESSORE DEL VETRO**

Da 28 mm a 42 mm

**GUARNIZIONI**

- Isolamento centrale con doppia guarnizione
- Sistema con 2 guarnizioni nella zona dell'anta

## VALORI TECNICI

- Impermeabilità all'aria: Categoria 3 (secondo la norma EN 12207)
- Impermeabilità all'acqua: categoria A4 (secondo la norma EN 12208)
- Resistenza alla pressione del vento: Categoria B2 (secondo la norma EN 12210)

**Nota bene:** le categorie qui elencate sono minime. Se hai dei requisiti superiori, contattaci.

## ISOLAMENTO TERMICO

- Dimensioni di riferimento 3.500 x 2.180 mm
- Requisito minimo secondo GEG2020:  $U_w = 1,3 \text{ W}/(\text{m}^2\text{K})$

Abete			
$U_w \text{ (W/m}^2\text{K)} / U_f = 1,1 \text{ W}/(\text{m}^2\text{K})$			
$U_g$ vetro secondo lo standard EN 673	Bordo caldo alluminio	Bordo caldo PVC	Bordo caldo Swisspacer Ultimate
1,1	1,2	1,1	1,1
1,0	1,2	1,1	1,1
0,7	1,1	1,0 (0,99)	1,0 (98)
0,6	1,0	1,0 (0,96)	0,9 (0,94)

Pino, larice, meranti			
$U_w \text{ (W/m}^2\text{K)} / U_f = 1,2 \text{ W}/(\text{m}^2\text{K})$			
$U_g$ vetro secondo lo standard EN 673	Bordo caldo alluminio	Bordo caldo PVC	Bordo caldo Swisspacer Ultimate
1,1	1,2	1,2	1,2
1,0	1,2	1,1	1,1
0,7	1,1	1,0	1,0
0,6	1,1	1,0 (0,99)	1,0 (0,97)

Rovere, eucalipto			
$U_w \text{ (W/m}^2\text{K)} / U_f = 1,5 \text{ W}/(\text{m}^2\text{K})$			
$U_g$ vetro secondo lo standard EN 673	Bordo caldo alluminio	Bordo caldo PVC	Bordo caldo Swisspacer Ultimate
1,1	1,3	1,2	1,2
1,0	1,3	1,2	1,2
0,7	1,2	1,1	1,1
0,6	1,1	1,0	1,0

I coeff.  $U_w < 1,0 \text{ W}/(\text{m}^2\text{K})$  sono indicati con due decimali secondo la norma EN ISO 10077

I coeff.  $U_w > 1,0 \text{ W}/(\text{m}^2\text{K})$  sono indicati con una cifra decimale secondo la norma EN ISO 10077, qui con due cifre decimali

I coeff. PSI specificati sono ricavati dalle schede tecniche della sezione "bordo caldo"

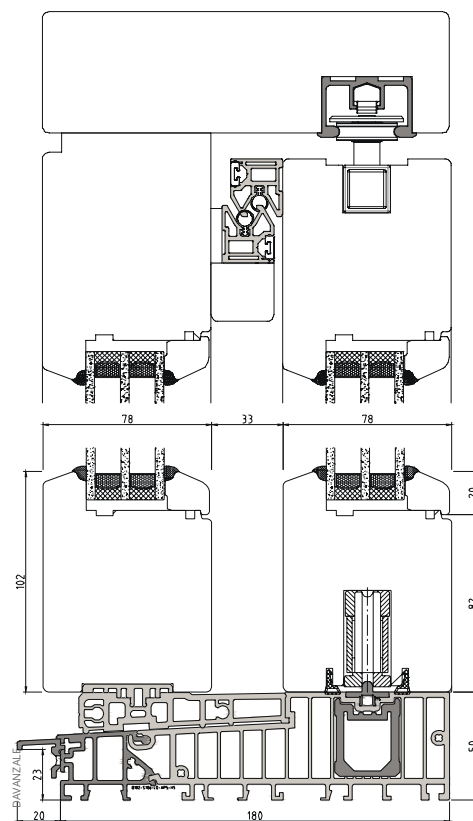

PORTA ALZANTE SCORREVOLE  
CLASSICA IV 78

## SCHEMI POSSIBILI:

SCHEMA A

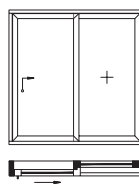

SCHEMA C

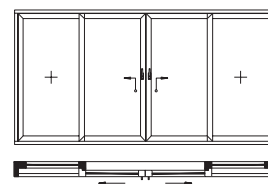

## POSSIBILI FERMAVETRO:

STANDARD

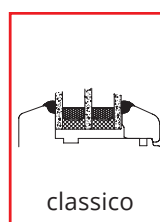

OPZIONALE

